

# L'UNITE HERMETIQUE

FICHE TECHNIQUE COMPRESSEUR

**N° 1161 - F** ind b

BP  
R12

**AEZ1410D**

Tension F: 220-240V / 50Hz monophasé  
code : 2136430

production frigorifique	fréquence	watt	Kcal/h	BTU/h	Puissance sonore
STANDARD	50Hz	251	216	863	46 dBA
CECOMAF	50Hz	190			

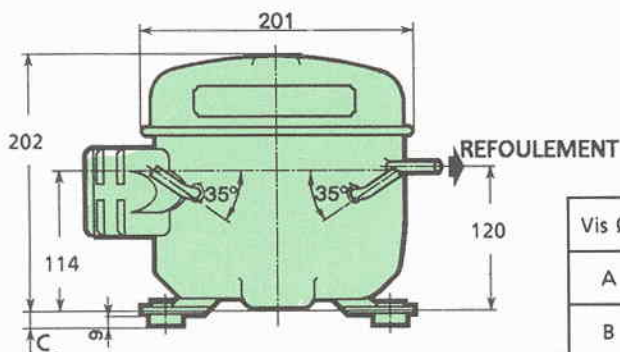

### FIXATION

	Standard	Variante
Vis Ø	6	8
A	170	165
B	70	101,6
C	11	2

### MONTAGE SUSPENSION

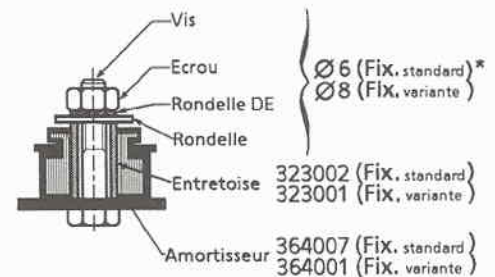

Couple de serrage conseillé Ø6 = 5 à 10Nm  
Ø8 = 8 à 13Nm

\*Pièces non fournies

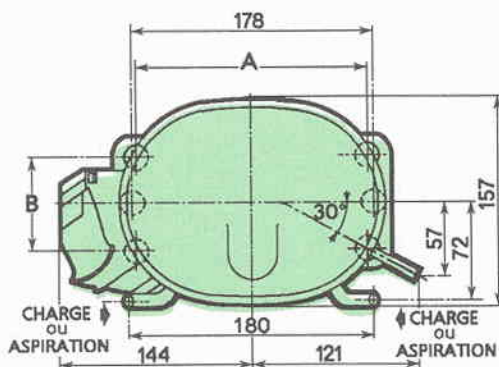

### APPAREILLAGE ELECTRIQUE

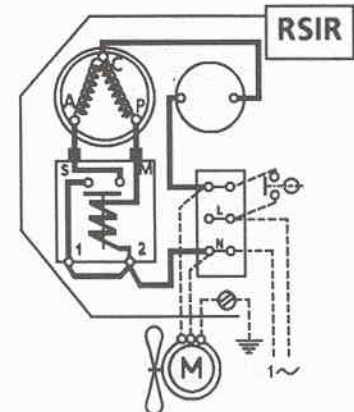

### Pour conduite Ø ext en mm

Aspiration	Refoulement	Charge
6,35	4,8	6,35

Cylindrée:	9,4 cm <sup>3</sup>
Poids net :	10 kg
Charge en huile:	600 cm <sup>3</sup>
Type d'huile:	minérale
Détente:	Capillaire
Refroidissant:	Ventilé
Résistance à 20 °C	
Phase principale:	6,9 ohms
aux.:	40,8 ohms
Intensité nom. :	1,7 A
max. :	2,9 A
dém. :	14 A

### Protecteur:

MRP61AMK-3007

Temporisation:	7,5 s - 14 s / 7,8 A
Température ouverture:	105 °C
fermeture:	61 °C

### Relais d'intensité

9660-B451-145

- enclenchement:	7 A
- déclenchement:	5,9 A

AEZ1410D

Tension F: 220-240V/50Hz

R12

N° 1161-F Ind a

Temperature ambiante: +32 °C  
Sous-refroidissement liquide: +32 °C  
Sortie evap./gaz aspire: +32 °C

Temperature de condensation [ A: +40 °C  
B: +50 °C  
C: +54.5 °C  
D: +60 °C

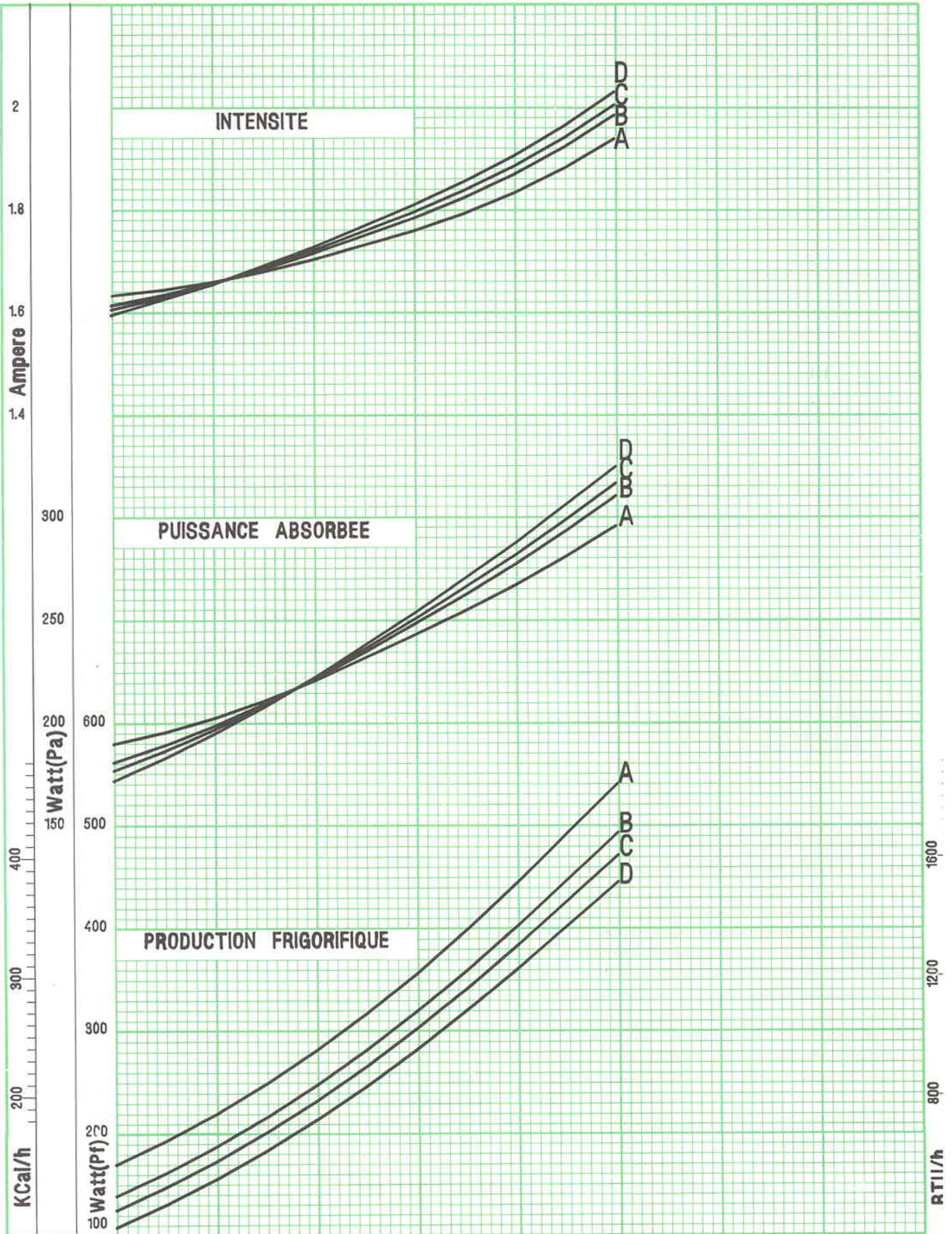

Temperature Evaporation -30 -20 -10 C 10°F